



DISPOSITIVO MOBILE SU RUOTE PER APPARECCHIATURE MEDICHE

DESCRIZIONE:

- Struttura portante composta da n.2 Barre cm in estruso d'alluminio, brevettato e realizzato di nostra esclusiva. la parte superiore del montante è chiusa con speciale tappo in materiale termoplastico.
- Base In tubolari d'acciaio misura 50/30 x 2
- Nr.2 Ripiani in Lamiera di acciaio verniciato, regolabile in altezza, adatto a sostenere Macchine, il ripiano superiore è provvisto di maniglia di spinta frontale.
- Quattro ruote Ø mm. 80, quelle anteriori sono complete di freno a doppia azione per stazionamento
- Nr.1 Cassetto con guide scorrevoli
- Nr.1 Cestello inferiore
- Colorazione bianco RAL9010 Bucciato antigraffio con vernici a polveri epossidiche in tunnel termico 200°

I carrelli vengono forniti smontati e completi di:

- Iscrizione presso Ministero della Salute (CND)
- Marchio CE,
- Dichiarazione di conformità,
- Istruzioni di montaggio (se prevista consegna in KIT)

LAYOUT MISURE

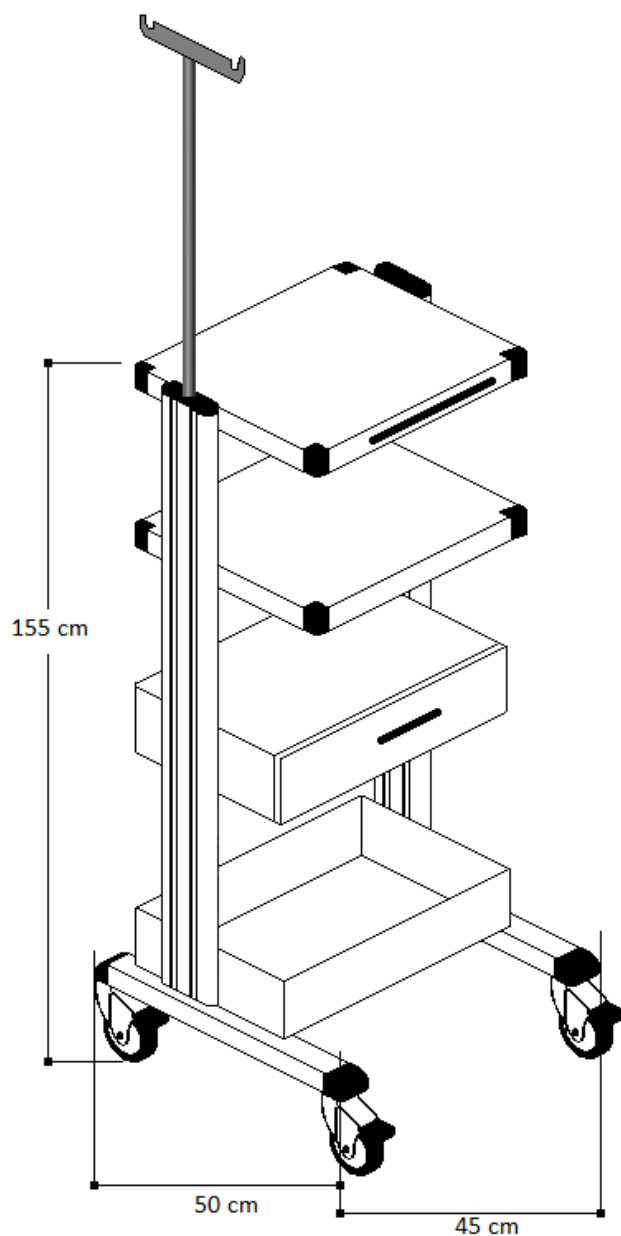

Altezza totale. 155 cm

Profondità. 50 cm

Larghezza 45 cm

SPECIFICHE TECNICHE

Base

- Struttura con traverse in tubolari di acciaio 50/30 x 2 mm solida e predisposta ad evitare eventuali ribaltamenti su cui viene avvitata la barra di sostegno in alluminio mediante viti, nella parte sottostante vengono posizionate le quattro ruote
- Alle Estremità delle barre vengono posti a chiusura tappi in materiale plastico che fungono da paracolpi
- Trattamento con finitura di vernice epossidica in tunnel termico col Bianco RAL9010 bucciato antigraffio

Ruote

- **Supporto:** Poliammide
- **Piroettamento:** su doppio giro di sfere
- **Fascia:** in gomma sintetica grigia antitraccia
- **Nucleo:** Poliammide
- **Diametro:** 80mm
- **Portata:** Kg.100 ciascuna
- **Ruote anteriori:** con freno a doppia azione (*blocco simultaneo del piroettamento e del rotolamento*)
- **Fissaggio:** fissaggio alla base con sistema ad innesto

Montanti

- montanti laterali saldamente fissati alla base del carrello mediante due viti ciascuno M10x50 in acciaio zincato. Il Montante comprende 2 binari (cave) in senso longitudinale, questi binari servono a fissare i vari componenti del carrello e gli eventuali accessori. Tutti gli elementi fissati ai montanti possono essere regolati in altezza. Trattamento con finitura di vernice epossidica in tunnel termico col Bianco RAL9010 bucciato antigraffio

Ripiani

- In lamiera di acciaio spessore 20/10 mm, dimensioni Profondità 430mm Larghezza 450mm, Trattamento con finitura di vernice epossidica in tunnel termico col Bianco RAL9010 bucciato antigraffio. I ripiani sono regolabili in altezza secondo esigenze dell'utilizzatore.
(il peso massimo sostenibile è di 50kG)

Accessori

- Cassetto: Realizzato con finitura in nobilitato antigraffio col.grigio, misura P.36 x L.40 x P.35 H.27cm, apertura a scorrimento su guide a sfera con maniglia

Tutta la Struttura è interamente verniciata con polveri epossidiche in tunnel termico a 200°